

COMPACT
AND SAFE
FOR OVER
20 YEARS



LIMAX

BY **ELGO**
BATSCALE

INNOVATION MIT GESCHICHTE

Bereits 1998 brachte das Unternehmen sein erstes selbst entwickeltes magnetisches Längenmesssystem in der Aufzugsbranche zur Serienreife. Der grosse Durchbruch folgte 2004 mit der Einführung der LIMAX®-Serie – ein Schachtinformationssystem, dass auf Magnetbandtechnologie basiert und die Position der Aufzugskabine **berührungslos, präzise und absolut zuverlässig** erkennt.

Heute ist ELGO Batscale aus der Aufzugsbranche nicht mehr wegzudenken: Weltweit sind Millionen von Aufzügen mit LIMAX®-Schachtinformationssysteme aus Balzers ausgestattet – in Hochhäusern, Bürokomplexen, Kliniken, Wohngebäuden und vielen weiteren kritischen Infrastrukturen. Jährlich verlassen zig Millionen Meter Magnetband das Werk in Richtung internationaler Märkte.

Die Grundlage dieses weltweiten Erfolgs sind die einzigartigen Vorteile der magnetischen Messtechnik.

VORTEILE DER MAGNETISCHEN MESSTECHNIK



LIMAX® steht für Sicherheit, Zuverlässigkeit, Präzision, Zukunftsfähigkeit

Während mechanische Systeme ihrer Natur nach wartungsintensiv, fehleranfällig und kurzlebig sind, bietet ELGO eine echte Alternative – mit entscheidenden Vorteilen:

- **Zertifizierte Sicherheit:** Die LIMAX®-Serie erfüllt höchste Sicherheitsstandards bis SIL3.
- **Kompakt:** LIMAX® ist die perfekte platzsparende und sichere Lösung durch Wegfall konventioneller mechanischer Bauteile.
- **Robustheit:** Unbeeindruckt von Staub, Nässe, Feuchtigkeit, Temperaturschwankungen und Rauch. Bewährt in der Praxis über Jahrzehnte und weltweit millionenfach im Einsatz.
- **Berührungslose Messung:** Kein mechanischer Verschleiss, deutlich längere Lebensdauer im Vergleich zu konventionellen mechanischen Systemen.
- **Absolute Positionsmessung:** Auch nach Stromausfall steht die hochpräzise Kabinenposition zur Verfügung.

Das bedeutet nicht nur ein Plus an Sicherheit, denn durch die kompakte Bauweise ergeben sich sehr viel schnellere Inbetriebnahmen, geringere Wartungskosten und insgesamt ein effizienteres und vor allem kostenoptimiertes Gebäudemanagement.

Sicherheitsfunktionen	
SIL 3 zertifiziert	●●●●
FIT Rate	33.2
Förderhöhen (m) bis	262
Geschwindigkeit (m/s) bis	10
IP-Schutz	bis 54
Anschlüsse	RJ45
Schnittstellen	CANopen 406/417
Endschalter	✓
UCM (unbeabsichtigte Fahrkorbbewegung)	✓
Tür nachstellen	✓
Vorzeitige Türöffnung	✓
Türzonenanzeige	✓
Übergeschwindigkeit Vorauslösung	✓
ETSL (Verzögerungskontrolle Schachtende)	✓
Stockwerksensor (optional)	✓
Fangauslösung	
Kurzer Schachtkopf/-grube	
Inspektionsendschalter	
Weitere kundenspezifische Funktionen	



* Wert noch zu bestätigen



COMPACT

Absolute Positionserfassung und Sicherheitsüberwachung vereint in einem Gehäuse

	NEW GENERATION	NEW GENERATION
LIMAX1CP	LIMAX2CP	LIMAX3CP
		
●●●●	●●●●●	●●●●●
33.2	< 33.2*	< 33.2*
262	262	262
10	10	10
bis 54	bis 67	bis 67
RJ45	connector	connector
CANopen 406/417	CANopen 406/417	CANopen 406/417
✓	✓	✓
✓	✓	✓
✓	✓	✓
✓	✓	✓
✓	✓	✓
✓	✓	✓
✓	✓	✓
	elektronisch (PNP)	elektronisch (PNP)
	✓	✓
	✓	✓

RED

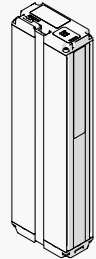
Absolute Positionserfassung und Sicherheitsüberwachung in Verbindung mit einer sicheren Aufzugssteuerung oder Auswerteeinheit SAFE BOX

	NEW GENERATION	
LIMAX1R	LIMAX2R	LIMAX4R
		
●●●	●●●●	●●●
30.3	< 30.3*	1108
262	262	786
10	10	16
bis 54	bis 67	54
RJ45	connector	M12M
RS485	RS485	RS485

STANDARD

Absolute Positionserfassung

Pseudoabsolute Positionserfassung

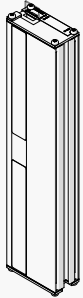
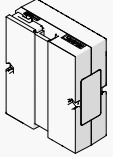
LIMAX2M	LIMAX1M
	
–	–
–	–
262	262
10	4
bis 67	43
RJ45 / M12	USB / RJ45
CANopen 406/417 RS485 / SSI	CANopen 406/417 RS485 / SSI



Website besuchen:
www.elgo.li

INNOVATIVE SOLUTIONS FOR ELEVATORS

ELGO BATSCALE AG
Föhrenweg 20
LI-9496 Balzers
T +423 380 02 22
info@elgo.li
www.elgo.li



LinkedIn

